

第7回鹿野地域振興会議

日時 令和3年2月19日(金)午後1時30分～

場所 鹿野町総合支所 会議室

1 開 会

2 会長あいさつ

3 報告事項

(1) 行事経過報告及び今後の予定 資料1

(2) 第2回地域振興会議会長会について

(3) 2月市議会議案(財産(旧鹿野幼稚園)の無償貸付)について
資料2

4 議 題

(1) 超高速情報通信基盤(光ファイバ)整備事業について 資料3

(2) 生活交通の評価・見直し基準(数値指標)の設定について 資料4

(3) 「鳥取市新市域振興ビジョン」の改訂について 資料5

(4) その他

5 その他

6 閉 会

鹿野地域振興会議委員一覧表

(任期:平成31年4月1日～令和3年3月31日)

No.	役職	氏名	選出区分	備考 (現職、前職等の略歴)
1		高田 守	1号	鹿野町自治会長会会長
2	会長	小川 義和	1号	鹿野まち普請の会会長
3		山下 直司	1号	勝谷元気づくりの会副会長 (教育文化部長)
4		兼平 恵	1号	小鷲河ふるさとを守る会副会長
5		砂川 重雄	2号	鳥取市農業委員会委員
6		山本 章	2号	鹿野町支部老人クラブ会長
7		佐々木 千代子	2号	NPO法人いんしゅう鹿野まち づくり協議会理事長
8	副会長	筒井 洋平	2号	鳥取市鳥取西商工会理事
9		池原 美穂	3号	公募
10		向井 健太郎	3号	公募
11		田中 文子	3号	公募
12		藤原 真道	3号	公募

市役所	情報政策課 課長補佐	田渕 聡		
	情報政策課 企画員	瀬村 義浩	施工業者	NTTフィールドテクノ
	交通政策課長	湯谷 一也		
	交通政策課 課長補佐	筒井 真二		

鹿野町総合支所出席者	支所長	米田 洋子		
	副支所長兼 地域振興課長 兼教委分室長	乾 孝幸		
	市民福祉課長	三谷 明子		
	産業建設課長	岡田 実		
	地域振興課 課長補佐	小林 克己		

令和3年2月 地域振興会議 経過報告 (R3.2.19)

月日	曜日	事業名	内容	
1.14	木	つまみ細工ひな飾り	鹿野地区公民館	参加者:7名
1.15	金	機能改善健康教室	鹿野地区公民館	参加者:11名
1.18	月	しゃんしゃん体操教室	鹿野地区公民館	参加者:7名
		エコクラフト教室②	小鷲河地区公民館	参加者:13名
1.19	火	健康マーじゃん	鹿野地区公民館	参加者:8名
1.20	水	エコクラフト教室②	勝谷地区公民館	参加者:7名
1.21	木	つまみ細工ひな飾り	鹿野地区公民館	参加者:8名
1.22	金	冬の手仕事 編み物教室	鹿野地区公民館	参加者:8名
		3B体操教室	勝谷地区公民館	参加者:15名
1.26	火	健康マーじゃん	鹿野地区公民館	参加者:8名
		そば打ち教室	小鷲河地区公民館	参加者:6名
1.29	金	冬の手仕事 編み物教室	鹿野地区公民館	参加者:8名
2.2	火	健康マーじゃん	鹿野地区公民館	参加者:8名
2.3	水	くんせい作り教室/消防訓練	勝谷地区公民館	参加者:25名
2.5	金	くんせい作り教室	勝谷地区公民館	参加者:12名
2.8	月	しゃんしゃん体操教室	鹿野地区公民館	参加者:9名
2.9	火	健康マーじゃん	鹿野地区公民館	参加者:8名
2.11	木	くんせい作り教室	小鷲河地区公民館	参加者:15名
2.12~ 2.13	金~ 土	お家の未来を考える相談会	しかの心(主催:いんしゅう鹿野まちづくり協議会)	
2.16	火	健康マーじゃん	鹿野地区公民館	参加者:8名

今後の予定

月日	曜日	事業名	内容
2.21	日	亀井さん検定【初級編】	山紫苑(主催:亀井さん検定実行委員会)
2.24	水	鹿野町・津和野町交流(オンライン交流)	しかの心⇄津和野町役場
2.25	木	鳥取のおいり作り	小鷲河地区公民館
2.26	金	おいり教室	鹿野地区公民館
3.2	火	健康マーじゃん	鹿野地区公民館
3.3	水	春野菜づくり教室	小鷲河地区公民館
		エコクラフト教室	勝谷地区公民館
3.5	金	小鷲河子供のつどい代替事業 記念品配布	小鷲河地区公民館
3.7	日	卒業生を送る会	勝谷地区公民館
3.8	月	しゃんしゃん体操教室	鹿野地区公民館
3.9	火	健康マーじゃん	鹿野地区公民館
3.11	木	家庭菜園教室	鹿野地区公民館
3.12	金	鹿野学園 第3回卒業式	鹿野学園 王舎城学舎
		機能改善健康教室	鹿野地区公民館
3.14	日	資源ごみ回収	勝谷地区公民館
3.16	火	健康マーじゃん	鹿野地区公民館
3.19	金	小鷲河地区緑化事業 花苗配布	小鷲河地区公民館
3.22	月	鹿野学園 若鷲の立志式【5年生】 雛鷲の立初め式【2年生】	鹿野学園 流沙川学舎
3.23	火	こじか園 卒園式	こじか園
		健康マーじゃん	鹿野地区公民館
3.30	火	健康マーじゃん	鹿野地区公民館

議案第67号

財産の無償貸付けについて

次のとおり財産を無償で貸し付けるものとする。

令和3年 月 日提出

鳥取市長 深澤 義彦

- 1 無償貸付けの目的 特定非営利活動法人鳥の劇場の演劇文化活動の拠点施設とするため
- 2 無償貸付けする財産の表示
 - (1) 種 別 建物及び附属工作物
 - (2) 所 在 地 鳥取市鹿野町鹿野1812番地1
 - (3) 構造及び棟数 鉄骨造平家建
 - (4) 延 面 積 581㎡
- 3 無償貸付けの相手方 鳥取市本町一丁目201番地ミュトスビル2階
特定非営利活動法人鳥の劇場
代表理事 中島 諒 人

提案理由

地方自治法（昭和22年法律第67号）第96条第1項第6号の規定により議決を得るためである。

旧鹿野幼稚園の無償貸付けについて

1 提案理由

演劇等による文化芸術及び社会教育活動等を目的に活動する特定非営利活動法人鳥の劇場に対し、公有財産である旧鹿野幼稚園を演劇文化活動の拠点施設として無償で貸付けようとするもので、地方自治法（昭和22年法律第67号）第96条第1項第6号の規定により議会の議決を求めるものである。

また、平成18年7月から「鳥の劇場」へ旧鹿野幼稚園を議会の議決を得ずに無償貸付けしており、契約更新に合わせて更正するものである。

2 施設貸付の経過

平成18年 7月 旧鹿野幼稚園（普通財産）を鳥の劇場に無償貸付
毎年度契約更新、議会の議決を得ていない。

平成23年4月1日より5年毎に使用貸借契約（無償）を締結、現在に至る。

平成22年10月 旧鹿野小学校体育館（鹿野地区コミュニティ施設の一部）
を行政財産から普通財産に変更し、議会の議決を得て、5年毎に公有財産使用貸借契約書を締結、現在に至る。

3 内容

（1）貸し付ける財産

名称	所在	種別	面積	構造
旧鹿野幼稚園 （S53～）	鳥取市鹿野町 鹿野 1812-1	建物及び 付属工作物	581㎡	鉄骨造平屋建て

・耐用年数を経過（建築日：昭和53年3月27日 耐用年数：34年）

平面図

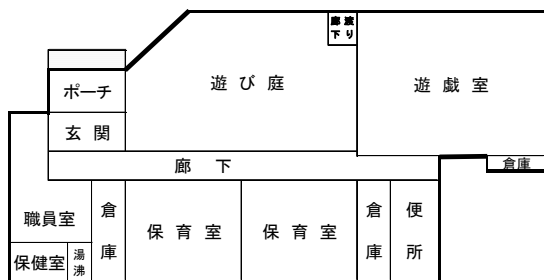

貸付範囲

外観写真



位置図



(2) 貸付けの相手方

鳥取市本町1丁目201 ミュトスビル2F

特定非営利活動法人鳥の劇場 代表理事 中島諒人

(3) 貸付期間

令和3年4月1日から令和8年3月31日までとする。

超高速情報通信基盤整備事業について

資料 3

1 事業概要

鳥取市所有のCATV施設の老朽化及び高速化対応のため、国の高度無線環境整備推進事業（令和2年度第2次補正予算）を活用して光ファイバーによる超高速通信網（通信部分）の整備を行うもの。

当該事業の目的は、全市の光ファイバー未整備地域を解消することとしている。よって、この度の事業範囲は、「光ファイバー未整備地域（国の補助要件）」であることから光ファイバーが既に整備されている地域は除いて整備するもの。（別紙図面のとおり）

2 事業費（補助金交付決定額）

2,060,399千円（工事請負費、監理委託費）

内訳：局舎整備（サブセンター）、ケーブル敷設、電源設備、調査設計費、
附帯工事費、諸経費等、監理委託費

3 事業期間

令和2年度～令和3年度（令和2年度単年度事業を繰越）

4 事業状況

- 令和2年 7/15 鳥取市議会 7月臨時会議決
- 8/19 補助金申請にかかる公募申請書を総務省に提出
- 9/10 公募型プロポーザル（応募者数 1社）による最優秀提案者を決定
最優秀提案者：(株)NTT フィールドテクノ中国支店
- 11/27 総務省（中国総通）から公募申請に対する内示
施工区域：別紙図面のとおり
- 〃 総務省に補助金申請書を提出
- 12/22 総務省から交付決定
- 12/25 契約相手予定者の決定 (株)NTT フィールドテクノ中国支店
- 令和3年 1/18 鳥取市議会 1月臨時会に契約締結を提案
議決後、実施設計着手（通常3ヵ年事業 1ヵ年余りで完成を目指す）

5 今後の事業スケジュール(予定)

- 令和3年 1～2月 地域振興会議に事業概要説明
- 3月 工事着工
- 令和4年 3月 工事完成
- 4月 サービス提供開始

別紙図面

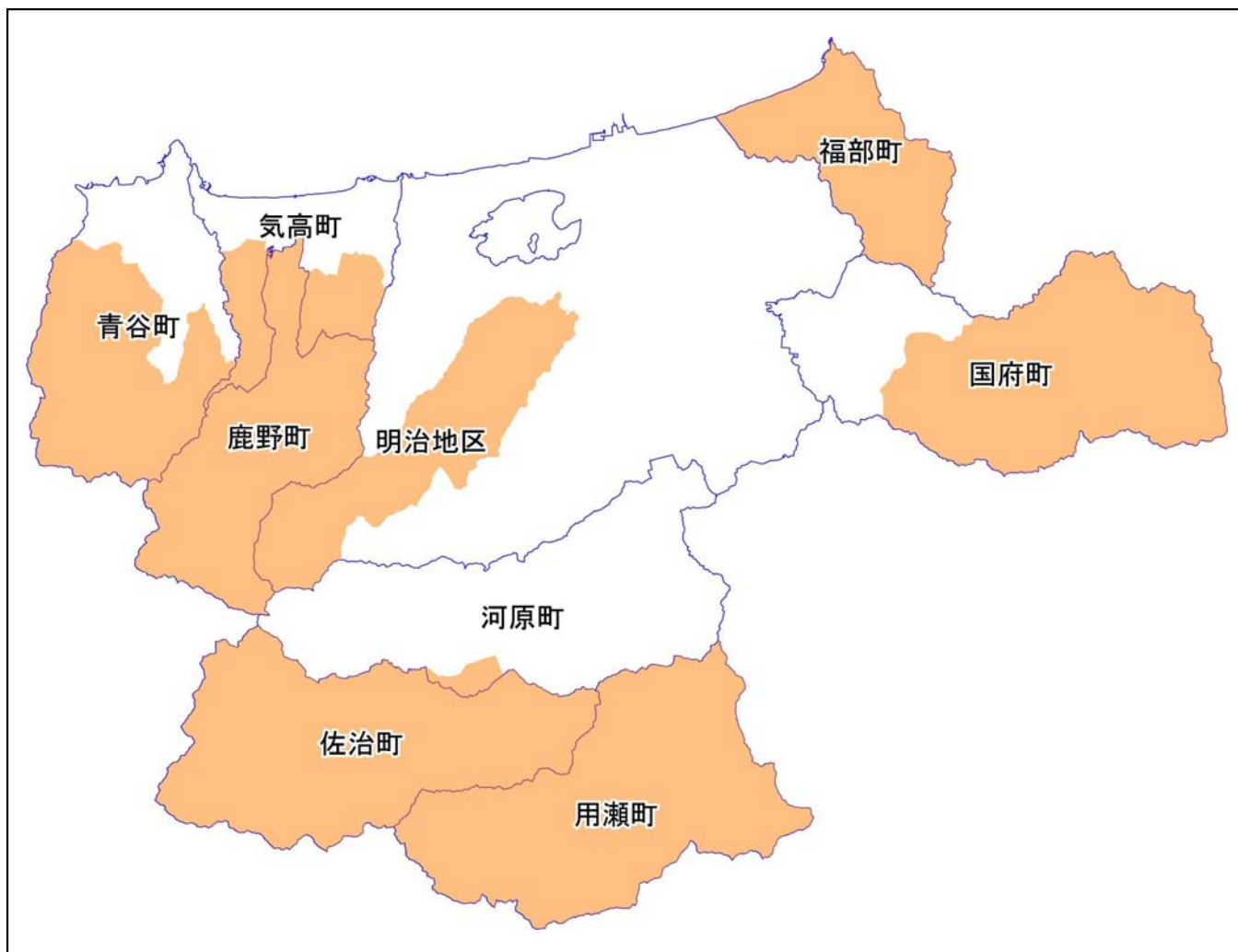

鳥取市高度無線環境整備工事 工事概要

情報政策課

1. 工事概要（全体）

- NCN（日本海ケーブルネットワーク） / IPP（ぴよんぴよんネット） ヘッドエンド : 各1か所
- サブセンター：福部、河原、用瀬、佐治、鹿野、青谷総合支所内、国府・ふるさと就農舎内
明治地区は柱上設備
- 光ファイバー新設：約346km

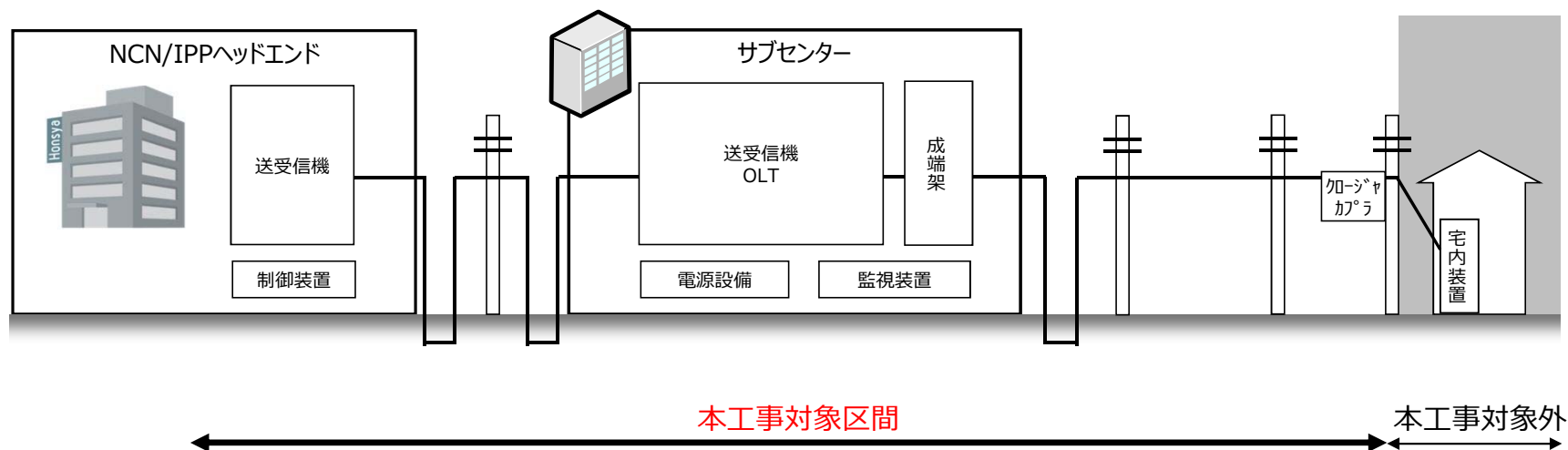

2. 工事概要（伝送路）

光ファイバー敷設工事



建柱工事



各支所内への装置取付および屋外での光ファイバー張り、電柱新設作業のため、**加入者宅での作業はありません。**またこの作業によりCATVサービスが停止することはありません。

3. 工事スケジュール



令和2年度 → 令和3年度

工種／月	1月	2月	3月	4月	5月	6月	7月	8月	9月	10月	11月	12月	1月	2月	3月	
設計	→															
伝送路工事			→													
局舎工事					→											
外構工事													→			
電源工事						→										
送受信機工事									→							
制御装置工事											→					
監視装置工事													→			

生活交通の評価・見直し基準（数値指標）の設定について

資料 4

1. 評価・見直し基準を設定する目的

鳥取市では、暮らしを支える生活交通の確保維持を図るため、これまでバス路線の再編や市有償バス、乗合タクシーの運行、さらには高齢者や免許証返納者、学生を対象に公共交通の利用支援策などに取り組んできました。しかし、自家用車に過度に依存した生活スタイルの拡大により、利用者は減少し続けています。

一方で、高齢化や人口減少に対応した地域づくり・まちづくりの観点などから、生活交通が果たすべき役割はますます重要になってきています。

今後、利用者である住民、行政、事業者が一体となって利用促進や地域の実情にあった生活交通の確保に取り組む必要があり、そのための指標（目標）として「生活交通の評価・見直し基準」を設定するものです。

2. 評価・見直し基準

基準の対象となる路線は、市が運行する有償バス、乗合タクシーです。

■ 定時運行している路線（主に鳥取市有償バス）

基準	数値設定	対象路線
1 便当たりの利用者数	2.0 人以上	・ 気高循環バス（気高町、鹿野町） ・ 絹見バス（青谷町、気高町）
利用者 1 人当たりの市の補助金額	1,000 円未満	・ 南部支線バス（河原町、用瀬町、佐治町） ・ 西郷線（河原町）

西郷線は乗合タクシーですが、全便が定時運行のため定時運行している路線に含めます。

■ 予約運行している路線（主に乗合タクシー）

基準	数値設定	対象路線
1 便当たりの利用者数	1.1 人以上	・ 吉岡洞谷線（湖南地区） ・ 雨滝上地線（国府町） ・ 米里線（米里地区）

▶ 【参考】対象路線の運行実績(平成 30 年度)

表 1 定時運行している路線

路線名	1 便当たり利用者数	利用者 1 人当たり市の補助金額
気高循環バス	3.4 人/便	807 円
絹見バス	1.6 人/便	963 円
南部支線バス	2.4 人/便	970 円
西郷線	3.5 人/便	834 円

表 2 予約運行している路線

路線名	1 便当たり利用者数	利用者 1 人当たり市の補助金額
吉岡洞谷線	1.1 人/便	892 円
雨滝上地線	1.8 人/便	661 円
米里線	1.1 人/便	762 円

3. 評価・見直し基準の運用

令和3年4月1日から運用を開始します。

運転者確保等の状況が最も路線の廃止・減便等に影響を及ぼすことを前提にします。

路線の維持が困難な場合、代替交通の運行等により最低限確保すべきサービス水準を確保します。(大幅な利便性低下や交通空白地域の拡大を防ぎます。)

【最低限確保すべきサービス水準】

- ・地域の拠点から市の中心部まで往復(乗継も含む)できる生活交通を確保する
- ・通学利用が見込まれる路線は登下校にあわせた便数・時間帯の運行を確保する

運用フロー

対象路線の1年間の利用実績(4月~翌年3月)に照らし合わせ、基準を満たしていない路線については、約半年間を検証期間として、利用促進に取り組みます。

検証の結果、改善がみられない場合は路線の見直し、代替交通等の検討を行います。

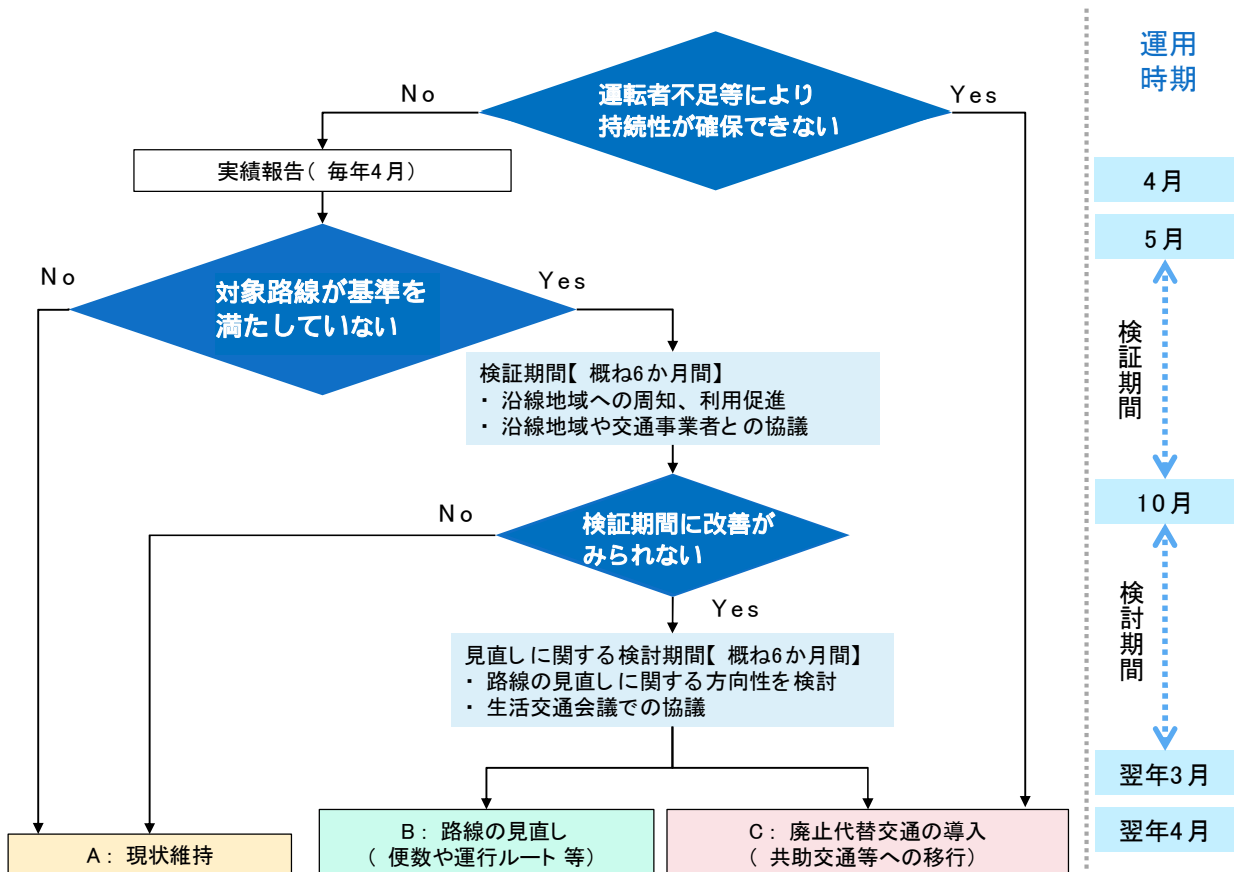

気高循環バス路線図

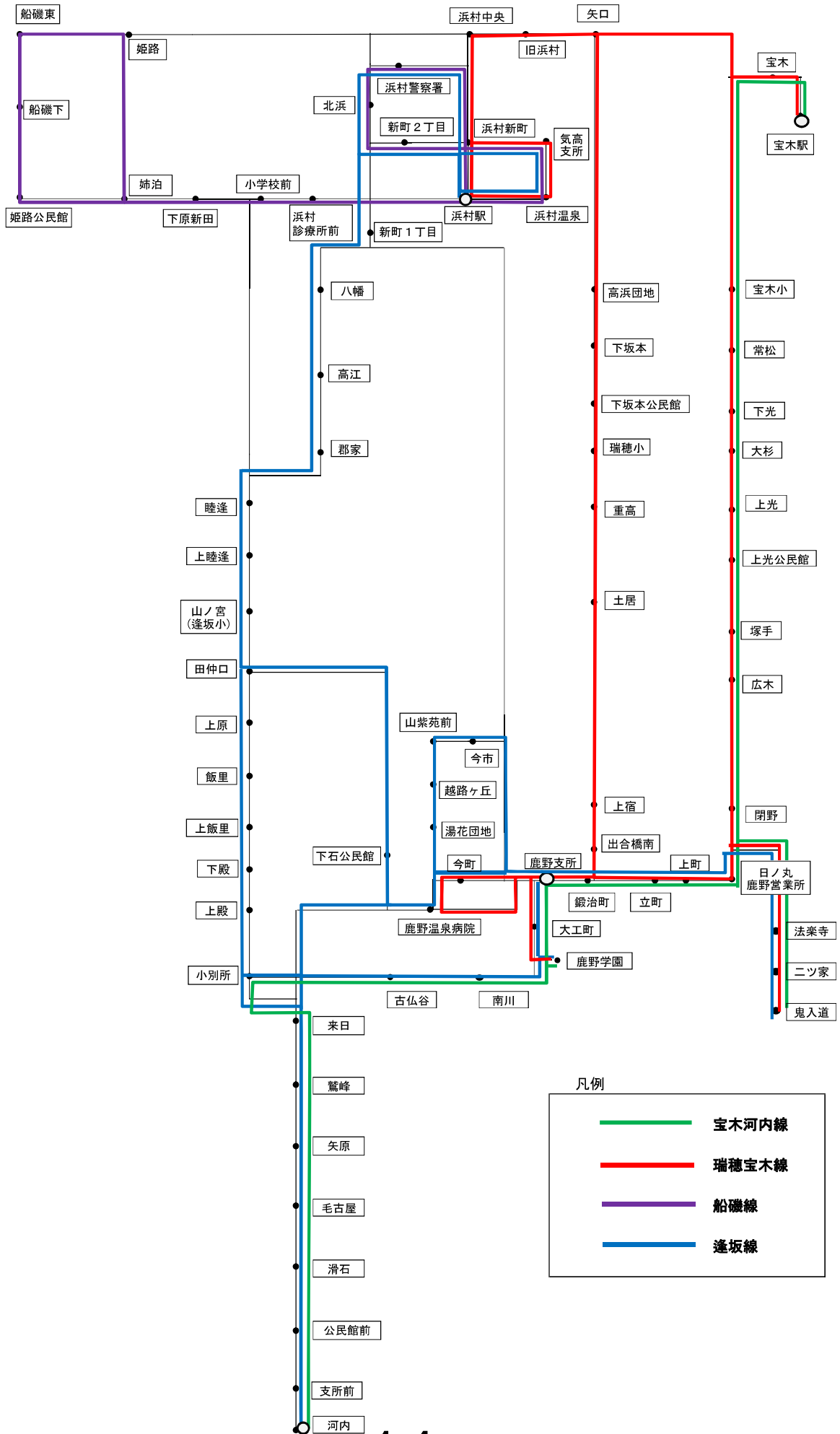

凡例

—	宝木河内線
—	瑞穂宝木線
—	船磯線
—	逢坂線

気高循環バス時刻表（平日のみ運行）

令和2年10月1日改正

【瑞穂宝木線】					こじか園	
浜村駅	6:50	8:25	10:35	14:02	15:30	17:05
気高町総合支所	-	-	10:35	14:03	-	17:06
浜村新町	6:51	8:26	10:36	14:04	-	17:07
矢口	6:54	8:30	10:42	14:09	-	17:12
高浜団地	6:56	8:32	10:44	-	-	-
下坂本公民館	6:59	8:35	10:46	-	-	-
瑞穂小学校	7:01	8:37	10:48	-	-	-
重高	7:03	8:39	10:50	-	-	-
土居	7:04	8:40	10:51	-	-	-
上宿	7:06	8:42	10:53	-	-	-
出合橋南	7:07	8:43	10:54	-	-	-
鹿野町総合支所	-	8:44	10:55	-	-	-
鹿野温泉病院	-	8:47	10:58	-	-	-
今町	-	8:47	10:58	-	-	-
鹿野学園流沙川学舎	-	-	-	-	15:45	-
鹿野町総合支所	-	8:49	11:00	-	15:46	-
立町	7:08	8:50	11:01	-	15:46	-
上町	7:08	8:50	11:01	-	15:48	-
日ノ丸鹿野営業所	7:09	8:52	11:03	-	15:48	-
法楽寺	-	-	-	-	15:50	-
鬼入道	-	-	-	-	15:53	-
法楽寺	-	-	-	-	15:56	-
上光	7:12	8:55	11:06	-	-	-
下光	7:15	8:58	11:09	-	-	-
常松	7:17	9:00	11:11	-	-	-
宝木小学校	7:18	9:01	11:12	-	-	-
宝木	-	9:02	11:13	14:11	-	17:14
宝木駅着	7:19	9:03	11:14	14:12	-	17:15
宝木駅発	7:30	9:15	11:15	14:26	-	17:19
宝木小学校	-	-	-	14:27	-	17:20
常松	-	-	-	14:28	-	17:21
下光	-	-	-	14:30	-	17:23
上光	-	-	-	14:33	-	17:26
日ノ丸鹿野営業所	-	-	-	14:37	15:58	17:30
上町	-	-	-	14:37	15:58	17:30
立町	-	-	-	14:37	16:00	17:30
鹿野町総合支所	-	-	-	-	16:00	-
出合橋南	-	-	-	14:38	-	17:31
上宿	-	-	-	14:39	-	17:32
土居	-	-	-	14:41	-	17:34
重高	-	-	-	14:42	-	17:35
瑞穂小学校	-	-	-	14:44	-	17:37
下坂本公民館	-	-	-	14:46	-	17:39
高浜団地	-	-	-	14:48	-	17:41
矢口	7:35	9:19	11:19	14:50	-	17:43
浜村新町	7:39	9:23	11:23	14:53	-	17:46
気高町総合支所	-	9:23	11:23	14:53	-	17:46
浜村駅	7:40	9:25	11:25	14:55	16:15	17:48

【宝木河内線】				予約便			
鹿野町総合支所		7:36	10:29	12:20	13:00	15:15	16:28
立町		7:36	10:29	12:21	13:00	15:15	16:29
上町		7:37	10:30	12:22	13:01	15:16	16:30
日ノ丸鹿野営業所		7:38	10:31	-	13:02	15:17	16:31
法楽寺		-	-	-	-	-	16:33
鬼入道		-	-	-	-	-	16:36
上光		7:42	10:35	-	13:07	15:22	16:44
下光		7:44	10:37	-	13:09	15:24	16:46
常松		7:47	10:40	-	13:12	15:27	16:49
宝木小学校		7:49	10:42	-	13:14	15:29	16:51
宝木		7:50	10:43	-	13:15	15:30	16:52
宝木駅着		7:50	10:43	-	13:15	15:30	16:52
宝木駅発		7:53	10:51	-	13:35	15:30	16:53
宝木		7:53	10:51	-	13:35	15:30	16:53
宝木小学校		7:54	10:52	-	13:36	15:31	16:54
常松		7:56	10:54	-	13:38	15:33	16:56
下光		7:59	10:57	-	13:41	15:36	16:59
上光		8:01	10:59	-	13:43	15:38	17:01
日ノ丸鹿野営業所		8:05	11:03	-	13:47	15:42	17:05
上町		8:06	11:04	-	13:48	15:43	17:06
立町		8:07	11:05	12:22	13:49	15:44	17:07
鹿野町総合支所	7:07	8:07	11:05	12:23	13:49	15:44	17:07
鹿野学園流沙川学舎	-	-	-	-	-	15:45	17:08
南川	7:08	8:08	11:06	12:24	-	15:47	17:10
小別所	7:11	8:11	11:09	12:27	-	15:50	17:13
鷺峰	7:14	8:14	11:12	12:30	-	15:53	17:16
矢原	7:16	8:16	11:14	12:32	-	15:55	17:18
毛古屋	7:17	8:18	11:15	12:33	-	15:57	17:19
滑石	7:18	8:19	11:16	12:34	-	15:58	17:20
河内着	7:20	8:21	11:18	12:36	-	16:00	17:22
河内発	7:21	8:21	11:18	12:37	-	16:01	17:23
滑石	7:23	8:23	11:20	12:39	-	16:03	17:25
毛古屋	7:24	8:24	11:21	12:40	-	16:04	17:26
矢原	7:25	8:26	11:22	12:41	-	16:05	17:27
鷺峰	7:27	8:28	11:24	12:43	-	16:07	17:29
小別所	7:30	8:31	11:27	12:46	-	16:10	17:32
南川	7:33	8:34	11:30	12:49	-	16:13	17:35
鹿野学園流沙川学舎	7:35	-	11:32	-	-	16:25	-
鹿野総合支所	7:36	8:35	11:33	12:50	-	16:26	17:36
立町		8:36	11:34				17:37
上町		8:37	11:35				17:38
立町		8:37	11:35				17:38
鹿野町総合支所		8:38	11:36				17:39



【宝木河内線予約便(鹿野支所 12:20発)の利用方法】
 1. (株)翼運輸 TEL0857-38-0741に電話をする。
 (前日の午後5時までにお願ひします。)
 2. ①お名前、②利用したい日にち、③乗るバス停、
 ④降りるバス停、⑤乗車人数を伝える。

※土・日、祝日、12月29日～1月3日は全便運休です。
 ※通勤、通学に利用される方には「期間乗車券」を販売します。
 ※国道9号線を除き、原則としてバス停以外でも乗降できるフリー乗降バスです。

気高循環バス時刻表（平日のみ運行）

令和2年10月1日改正

【逢坂線】		こじか園				
鹿野町総合支所		7:25				15:28
鬼入道		7:35				—
法楽寺		7:38				—
日ノ丸鹿野営業所		7:40				—
立町		—				15:29
上町		7:40				15:30
立町		7:41				15:30
鹿野町総合支所	6:05	7:42	8:30	10:00	15:31	17:00
鹿野学園流沙川学舎	—	7:43	—	—	—	—
南川	—	7:45	—	—	—	—
今町	6:07	—	—	—	—	—
今市	—	—	8:32	10:02	15:33	17:02
山紫苑前	—	—	8:32	10:02	15:33	17:02
越路ヶ丘	—	—	8:33	10:03	15:34	17:03
鹿野温泉病院	6:08	—	8:34	10:04	15:35	17:04
下石公民館	—	—	—	—	15:37	17:06
鷺峰	6:16	—	—	10:11	—	—
小別所	6:18	—	8:38	10:13	—	—
上殿	6:20	7:49	8:39	10:14	—	—
飯里	6:22	7:52	8:42	10:17	—	—
上原	6:23	7:53	8:43	10:18	—	—
田仲口	6:24	7:54	8:44	10:19	15:40	17:09
山ノ宮(逢坂小)	6:25	7:55	8:45	10:20	15:41	17:10
睦逢	6:27	7:57	8:47	10:22	15:43	17:12
郡家	6:28	7:58	8:48	10:23	15:45	17:14
高江	6:29	7:59	8:49	10:24	15:46	17:15
新町1丁目	6:32	8:02	8:51	10:26	15:48	17:18
北浜	—	8:03	8:52	10:27	15:49	17:19
浜村警察	—	8:04	8:53	10:28	15:50	17:19
新町2丁目	6:33	—	—	—	—	—
浜村新町	6:33	8:05	8:54	10:29	15:51	17:20
気高町総合支所	—	—	—	—	15:52	—
浜村駅着	6:34	8:06	8:55	10:30	15:54	17:21

【逢坂線】						
浜村駅	6:41	8:10	9:20	10:57	16:00	17:31
気高町総合支所	—	—	—	10:58	—	—
浜村新町	6:41	8:10	9:20	10:59	16:00	17:31
新町2丁目	6:42	8:11	—	—	16:01	—
浜村警察	—	—	9:21	11:01	—	17:32
北浜	—	—	9:22	11:02	—	17:33
新町1丁目	6:43	8:12	9:23	11:03	16:02	17:34
高江	6:46	8:14	9:25	11:05	16:04	17:36
郡家	6:47	8:15	9:26	11:06	16:05	17:37
睦逢	6:48	8:17	9:28	11:08	16:07	17:39
山ノ宮(逢坂小)	6:50	8:19	9:30	11:10	16:09	17:41
田仲口	6:51	8:20	9:31	11:11	16:10	17:42
上原	6:52	—	9:32	11:12	16:11	17:43
飯里	6:53	—	9:33	11:13	16:12	17:44
上殿	6:55	—	9:35	11:15	16:14	17:46
上町	—	—	—	—	16:22	—
立町	—	—	—	—	16:23	—
鹿野学園流沙川学舎	—	—	—	—	16:26	—
南川	—	—	—	—	16:28	—
小別所	—	—	—	11:17	16:31	17:48
鷺峰	—	—	—	11:19	16:34	17:50
矢原	—	—	—	—	16:36	—
毛古屋	—	—	—	—	16:37	—
滑石	—	—	—	—	16:38	—
河内	—	—	—	—	16:40	—
鷺峰	—	—	—	—	16:46	—
小別所	—	—	—	—	16:49	—
下石公民館	6:58	8:24	9:38	11:25	—	—
鹿野温泉病院	7:00	8:25	9:40	11:27	—	17:57
越路ヶ丘	—	—	—	—	—	17:58
山紫苑前	—	—	—	—	—	17:59
今市	—	—	—	—	—	17:59
今町	7:01	8:26	9:41	11:28	—	—
鹿野町総合支所	7:03	8:27	9:43	11:30	16:54	18:01
立町		8:28	9:44	11:31	16:55	18:02
上町		8:29	9:45	11:32	16:56	18:03
立町		8:29	9:45	11:32	16:56	18:03
鹿野町総合支所		8:30	9:46	11:33	16:57	18:04

【船磯線】			
浜村駅	9:30	11:48	16:20
浜村診療所前	9:31	11:49	16:21
浜村小学校前	9:31	11:49	16:21
下原新田	9:32	11:50	16:22
姉泊	9:33	11:51	16:23
姫路公民館	9:35	11:53	16:25
船磯下	9:37	11:55	16:27
船磯東	9:38	11:56	16:28
姫路	9:39	11:57	16:29
姉泊	9:41	11:59	16:31
下原新田	9:42	12:00	16:32
浜村小学校前	9:43	12:01	16:33
浜村診療所前	9:44	12:02	16:34
浜村駅着	9:45	12:03	16:35
浜村駅発	9:46	12:03	16:35
浜村新町	9:48	12:05	16:37
浜村警察署	9:49	12:06	16:38
北浜	9:50	12:07	16:39
新町2丁目	9:51	12:08	16:40
浜村新町	9:52	12:09	16:41
気高町総合支所	9:53	12:10	16:42
浜村駅	9:54	12:11	16:43

区分	運賃
中学生以上	200円
小学生	100円
幼児	無料
①身体障害者手帳、療育手帳、精神障害者保健福祉手帳、特定医療費(指定難病)医療受給者証又は障害福祉サービス受給者証の所持者及びその介護人	100円
②介護保険法の規定により要介護状態又は要支援状態と認定された者及びその介護人	

〈問合せ先〉		
鳥取市	交通政策課	0857-30-8326
気高町総合支所	産業建設課	0857-82-3154
鹿野町総合支所	産業建設課	0857-84-2012

◆鹿野町

① 地場産業の振興

高齢化・後継者不足に伴う農業者の減少から耕作放棄地が増加するとともに、景気の低迷により地場産業の衰退が深刻化しています。商工業活性化のためには、人口減少に歯止めをかけることが必要ですが、その対策として企業誘致により就労の場を確保し、若者の県外・市街地への流出防止対策を講じることが重要です。

また、基幹産業である農業の振興は、そば、生姜の生産拡大や新規就農者の確保を図るとともに、鹿野温泉の熱を活用した次世代型施設園芸作物の産地化のほか、6次産業化*や農商工連携による高付加価値化に向けた新たな取組を推進し、耕作放棄地の抑制に繋がります。

有害鳥獣駆除により捕獲したイノシシ・シカの肉については、ジビエとして消費拡大を図り、また、鹿野地鶏「ピヨ」及びクラフトビールについては、生産拡大・普及の支援を図っていくことが必要です。

② 文化・芸術の推進と関係人口の拡大

「鹿野町民音楽祭」、「鳥の演劇祭」などを始めとする文化芸術活動は、子どもから高齢者まで、幅広い世代間交流の中で活発な活動が行われています。

また、「鹿野すげ笠」、「亀井踊り」などの伝統工芸や文化の継承、新たに始まった「鹿野芸術祭」といった若者によるアートを通じたまちづくり活動などにより、文化・芸術の町としての知名度が高まっています。

文化・芸術の町としてさらなるアピールをするとともに、年間を通したにぎわいを創出するため、国内外、県内外のアーティスト等が活動できる環境整備の支援を行うとともに、関係構築を図り、関係人口の創出・拡大を推進します。

③ 交流人口の増加

住民自らが、城跡公園や街なみなどの歴史的景観及び桜・蓮などの自然景観など、地域の魅力づくりに積極的に参画し交流人口の増加に取り組んでいます。引き続き、多くのまちづくり活動組織との情報の共有を図り、体験型観光メニューを造りこみ、SNS などを通じた効果的な情報発信や連携した取組によって、国内外の多くの人々が訪れる魅力あるまちを創出し、滞在型観光を推進します。

さらに、観光資源として価値の高い温泉や「山陰海岸ジオパーク*」を活かした広域型観光振興に、各種まちづくり活動組織を始め「鹿野往来交流館童里夢」、「道の駅 西いなば気楽里」等と連携して取り組み、地域の経済効果を高めていくことが重要です。

④ 移住・定住の促進

少子・高齢化、若年層の転出により人口減少が進む中、NPO法人「いんしゅう鹿野まちづくり協議会」との連携や、お試し定住体験施設の利活用の促進により、積極的にU・J・Iターン*者の受け入れに取り組み、徐々に効果が現れています。

山陰道鳥取西道路の全線開通効果を活かし、年々増加傾向にある空き家の有効活用

と支援策について、引き続き自治会など地域との情報共有を進め、若者の移住定住を促進し人口減少を和らげることが重要です。

また、地域住民の生活交通の維持・確保を図るとともに関係機関や交通事業者、地域などとの連携により持続可能な利便性の高い高通ネットワークの構築が必要となっています。

⑤ 郷土愛を育む教育の推進

学校・家庭・地域が一体となって、地域ぐるみで子どもを育てる体制を構築するために設置された「学校応援団」の活動を通じて、ふるさとを愛する心を育むとともに、鹿野地域の教材や地域の人材を活用した独自教科「表鷲科」など特色ある教育を推進し、学校・子どもたちと共に成長する魅力ある地域づくりを推進していくことが重要です。

●めざす将来像

誇りを持って住み続けることができる鹿野町、 人が訪れてみたくなる鹿野町の実現

温泉と四季の花を通じて人々がふれあい、歴史・文化・人・土のかおりの中で、やすらぎやゆとりを感じることができる「四季“薫るまち”鹿野」を推進します。

また、住民が積極的にまちづくり活動に参画する風土をベースとして、住民と行政の良好な信頼関係を大切に、ともに汗をかく協働のまちづくりを一層推進することで、さらなる地域の活性化につなげ、住民が誇りを持って住み続けることができる鹿野町、人が訪れてみたくなる鹿野町をめざします。

さらには、住民及び行政がお互いのアイデアを共有し行動につなげることで、鹿野町の地域のブランド力の底上げを図り、元気な鹿野町の実現をめざします。

●歴史

中世における鹿野町は、因幡地方の軍事・交通上の重要拠点として隣国但馬（山名氏）、出雲（尼子氏）、安芸方面（毛利氏）からの侵入、さらに豊臣秀吉軍の侵入など争奪攻防の的となりましたが、天正9年（1581年）鹿野城主・亀井茲矩（かめいこれのり）の登場により平静を得て、その後は城下町、近隣の物産集積地として発展してきました。二代の城主にわたり繁栄してきましたが、元和3年（1617年）、茲矩の二男・亀井政矩（かめいまさのり）が津和野に移封（国替え）、また、寛永5年（1628年）の鹿野城焼失以降、次第に寂れていきました。しかし、その後も引き続き、近隣の物産集積地となっていました。

明治10年に西志加如と東志加如が合併し鹿野村が成立し、明治32年には町制が施行、昭和30年には、鹿野町、勝谷村、小鷲河村の1町2か村が合併して「鹿野町」が誕生しました。

●特性

①鹿野町は、因幡の霊峰・鷲峰山（標高921メートル）の麓に位置し、地域内を流れる河内川、水谷川、末用川沿いの河岸段丘や扇状地などに集落が形成されています。

②鹿野町の伝説・歴史を題材にした「鹿野ふるさとミュージカル」は、昭和62年から毎年開催されており、市民参画型の芸術活動として幅広い年齢層によるコミュニティの醸成にも大きく貢献しています。また、国内外から劇団を招へいして開催される「鳥の演劇祭」は、県内外から多くの観客が訪れています。

③基幹産業である農業は米作が中心ですが、そば・生姜などの生産振興を図っており、令和2年度からは、温泉を活用したイチゴ栽培に取り組んでいます。

また、特産品として鹿野地鶏、因州シシ肉のほか、クラフトビールなどの生産振興にも取り組んでいます。

④城下町の風情を活かし、400年以上続く「鹿野祭り」の似合う街なみの環境整備に取り組むとともに、「四季薫るまち鹿野」をまちづくりの基本理念とし、花いっぱい運動を推進しています。城下町地内には、四季折々の花が植えられた竹プランターを設置し、また、総合支所前の休耕田を活用し、ハスやショウブの花畑を創出し、彩のあるまちづくりを展開しています。

●資源

区分	主なもの
特産品	鹿野そば、そば焼酎、そばアイス、鹿野地鶏、鹿野すげ笠、すげコースター、ミニすげ草履、因州しし肉、そば菓子、イタリアンジェラート、生姜加工品、クラフトビール、藍染製品、
観光	鹿野城跡公園、城下町街なみ、鹿野温泉、鷲峰山、鹿野往来交流館「童里夢」、道の駅「西いなば気楽里」、鹿野ゆめ本陣、夢こみち、法師ヶ滝、西日本最大級のハス園、もうけ神社、鷲峯神社（こま犬）、雲龍寺（紅葉）、幸盛寺（山中鹿介の墓）、鹿野そば道場、温泉館ホットピア鹿野、鳥の劇場、

イベント	桜まつり、花火大会、鹿野祭り、鹿野ふるさとミュージカル、わったいな祭、ええもん市、週末だけのまちの店、城下町しかのぶらり蓮ウォーク、虚無僧行脚、鳥の演劇祭、鹿野芸術祭、まちづくり合宿、鷲峯山麓ハーフマラソン
------	---